



# GAÜNYÖS 2019

GAZİANTEP ÜNİVERSİTESİ YABANCI UYRUKLU ÖĞRENCİ SINAVI

## İçerikler

Takdim.....	2
Yönetici Özeti.....	3
Sınav Kapsamı .....	4
Sorular ve Çözümler - Temel Matematik.....	5
Sorular ve Çözümler - Genel Yetenek.....	20

## Takdim



Gaziantep Üniversitesi 107 ülkeden 4987 yabancı uyruklu öğrencisi ile evrensel bir üniversitedir. Bu özelliğini geliştirerek devam ettirme ülküsüne gönülden bağlıdır. Üniversitemiz bünyesinde üç fakülte ve bir meslek yüksekokulunu Suriye’de açarak Türk Yükseköğretiminin bilgi birikimini sınır ötesine taşıma öncülüğünü gerçekleştirmiştir. Dolayısıyla hem yurt dışı eğitim hem de Türk Yükseköğretiminin uluslararasılaşma politikalarına önemli katkılar vermektedir.

Üniversitemiz, sahiplendiği tarihi misyon çerçevesinde yurt içi ve yurt dışındaki eğitim birimlerine öğrenci seçiminde yüksek standartlarda ölçme ve değerlendirme yaklaşımlarını benimsemektedir. Bu kapsamda ilki 2018 yılında gerçekleşen Gaziantep Üniversitesi Yabancı Uyruklu Öğrenci Sınavı (GAÜNYÖS), temel alan uzmanları ve ölçme-değerlendirme uzmanlarının ortak çalışmasıyla geçerli ve güvenilir bir sınav hüviyeti kazanmıştır.

GAÜNYÖS 2019, on yurt içi ve on yurt dışı olmak üzere toplam 20 merkezde 5190 adayın katılımıyla Türkçe, İngilizce ve Arapça olmak üzere üç farklı dilde gerçekleşmiştir. Sınav soruları şeffaflık ilkesine uygun bir şekilde, sınavın hemen ardından kamuoyunun görüşüne açılmıştır. Mevcut raporda bir adım ileriye gidilerek sorular ayrıntılı çözümleriyle paylaşılmış olup ayrıca sınavın geçerliği ve güvenilirliğine ilişkin istatistiki bilgiler paylaşılmıştır. Bu paylaşımın diğer yükseköğretim kurumlarımıza ve Türkiye’de eğitim almak isteyen yabancı uyruklu öğrencilere katkı sağlaması ve sınavlara ilişkin şeffaflık ve güvenilirliği vurgulayıcı bir örnek teşkil etmesi amaçlanmaktadır.

Gaziantep Üniversitesi, 2020 yılında bayrağı daha uzak coğrafyalara taşımak amacıyla 33 farklı ülkede GAÜNYÖS 2020’yi gerçekleştirmeyi planlamaktadır. GAÜNYÖS 2020, sınav merkezi sayısını arttırmakla birlikte kalite standartlarını da yükseltmeyi amaç edinmiştir. Bu kapsamda saha çalışmalarını Eylül 2019 itibarıyla başlatmış olup sınava ilişkin hazırlıkları alan ve ölçme-değerlendirme uzmanları eş zamanlı olarak sürdürmektedir.

GAÜNYÖS 2019 raporunun ve GAÜNYÖS 2020’nin üniversitemize, Türkiye’ye ve coğrafyamıza yükseköğretimin uluslararasılaşma kapsamında önemli katkılar sunacağını ümit ediyor, hayırlı olmasını diliyorum.

**Prof. Dr. Ali GÜR**  
Gaziantep Üniversitesi Rektörü

## Yönetici Özeti

Gaziantep Üniversitesi Yabancı Uyruklu Öğrenci Sınavı (GAÜNYÖS), Gaziantep Üniversitesi tarafından yapılan geniş ölçekli bir sınavdır. Sınava ilişkin bilgilendirici nitelikte olan bu raporda, genel istatistiklerin ve soruların çözümleri ile birlikte paylaşılması amaçlanmaktadır.

GAÜNYÖS 2019 Türkçe, İngilizce ve Arapça olmak üzere 3 farklı dilde hazırlanmıştır. Tek oturumda 04.05.2019 tarihinde uygulanmıştır. 10 yurt içi ve 10 yurt dışı olmak üzere 20 merkezde toplam 5191 adayın katılımıyla gerçekleştirilmiştir. GAÜNYÖS 2019'un sonuçları Gaziantep Üniversitesi'nin yanı sıra 57 kamu ve vakıf üniversitesi tarafından kullanılmıştır. Sınavın ardından GAÜNYÖS'ü kullanan diğer üniversitelerin kendilerine başvuran öğrencilerin puanlarını teyit etmeleri sağlanmıştır. Öğrencilerin sınav puanları [ais.gantep.edu.tr/sorgu](http://ais.gantep.edu.tr/sorgu) adresinden sekiz (8) haneli doğrulama kodu ile teyit edilebilmektedir. Sorgu sayfasında adayın sınav sonuç belgesi görüntülenmektedir. Bu belgede sınav sonucuna ek olarak adayın süreç boyunca kullandığı tanıtıcı nitelikteki bilgiler (fotoğraf vb.) yer almaktadır.

Sınav soruları alan uzmanlarından oluşan bir ekip tarafından hazırlanmış, ölçme-değerlendirme uzmanları tarafından kontroller sağlanmıştır. Sınavda adaylara yöneltilecek 40 temel matematik, 40 genel yetenek alt testlerindeki soruları belirlemek amacıyla 400 soruluk madde havuzu hazırlanmıştır. Soru hazırlama komisyonunda görevli iki farklı uzman madde güclüğü tahmininde bulunmuş, uyumun olmadığı maddelerde üçüncü bir uzmandan görüş alınarak her bir maddeye nihai 'tahmini madde güclüğü' atanmıştır. Tahmini madde güçlüklerinden, öğrencileri ölçülen özellik bakımından ayırabilecek; ranj, standart sapma ve varyans gibi değişim ölçüleri yüksek bir test geliştirmek için yararlanılmıştır. GAÜNYÖS'te çok kolaydan, çok zora 5 güçlük seviyesinde madde bulunmakla birlikte sınavın ortalama gücüğünün 0,5 civarında olması sağlanmıştır. Aynı zamanda madde güçlük indekslerinin dağılımının normal olmasına dikkat edilmiştir. Diğer bir anlatımla ortalama güçlük düzeyine sahip maddeler çok, çok kolay ve çok zor maddeler daha az madde sayısı ile temsil edilmiştir. Böylece benzer puana sahip öğrencilerin, diğer bir anlatımla binişik puanların, en aza indirilmesi amaçlanmıştır.

Sonuç olarak GAÜNYÖS 2019'un madde güçlükleri 0.20 ile 0.90 arasında değişmekte olup ortalama güçlük 0.60 dolayında gerçekleşmiştir. Sınavın aritmetik ortalaması 61.49, sınavın güvenilirliği için hesaplanan KR-20 Katsayısı 0.97 ve eşdeğer yarılar güvenilirliği 0.94 olarak bulunmuştur. Elde edilen analiz sonuçlarına göre GAÜNYÖS 2019 orta güçlükte, güvenilirliği ve geçerliği yüksek bir sınav olarak gerçekleşmiştir.

## Sınav Kapsamı

Yabancı uyruklu öğrencileri seçme işlevi olan GAÜNYÖS 2019'da temel matematik ve genel yetenek olmak üzere iki alt test bulunmaktadır. Her bir alt test 40'ar soru ile temsil edilmektedir. Temel matematik alt testi, sayılar ve cebir alt testi ve geometri alt testlerinden oluşmaktadır. Genel yetenek testi ise ayrıca bir alt teste bölünmemiş, tek boyutlu bir yapı olarak planlanmıştır. GAÜNYÖS 2019'ün soru dağılımı alt testler bazlı konu temelinde aşağıda sunulmuştur.

### TEMEL MATEMATİK

#### SAYILAR VE CEBİR

1. Tam Sayılar
2. Rasyonel Sayılar
3. Üslü Sayılar
4. Köklü Sayılar
5. Mutlak Değer
6. Oran-Orantı
7. Çarpanlara Ayırma
8. Denklemler
9. Kümeler
10. Polinomlar
11. Fonksiyon
12. İşlem
13. Trigonometri
14. Üstel Fonksiyonlar
15. Logaritma
16. Limit
17. Türev
18. İntegral

#### GEOMETRİ

19. Düzlemde Açılar
20. Üçgenler
21. Dörtgenler
22. Kare
23. Dikdörtgen
24. Paralelkenar
25. Yamuk
26. Çokgenler
27. Daire
28. Çember

### GENEL YETENEK

1. Küp sayma
2. Birinci satırdaki ilişkiye göre ikinci satırdaki eksik şekli bulma
3. 1. ve 2. satırda verilen ilişkiye göre 3. satırı tamamlayacak şekli bulma
4. 1. ve 2. satırda verilen ilişkiye göre 3. satırı tamamlayacak farklı şekli bulma
5. Harf-sayı ilişkisi
6. Sayı-şekil ilişkisi
7. Harfli tabloda istenileni bulmak
8. Şekil toplama
9. Şekil dizisinde eksik şekli bulma
10. Terazî veya tabloda şekil denkliği
11. 3x3 lük matriste soru işareti yerine gelecek şekli bulma
12. 4x4 lük matriste soru işareti yerine gelecek şekli bulma
13. 3x3 şekil matrisi tamamlama
14. 3x3 sayı matrisi tamamlama
15. Küp açılımı
16. Sıradaki şekil
17. Sıradaki şekil tamamlama
18. Sıradaki şeklin kuralını bulma
19. Sayılar arası kural bulma (sayı üretmek)
20. Kare bütünleme (tamamlama)
21. Sayılar arası kural bulma
22. Sayı dizisi örüntüsü
23. Şekil örüntüsü
24. Kâğıt katlama
25. Şekilli denklem sistemi
26. Şekil döndürme
27. 7x7 lik Matriste Bilinmeyeni Bulma
28. 3-boyutlu şekil tamamlama
29. 5x5 Su Doku

## Sorular ve Çözümler

## Temel Matematik Testi

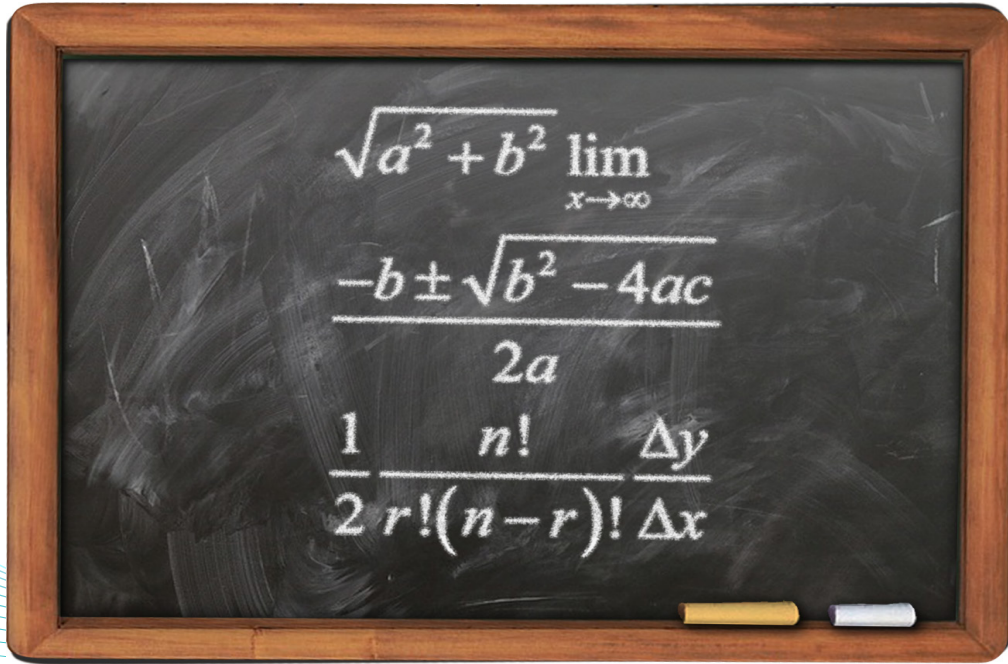



Temel Matematik Testi 1. Soru:

$$18 - [6 - (-3 + 1) \cdot 2 - (-6)] = ?$$

- A) -1  
B) 0  
**C) 2**  
D) 10  
E) 16



Çözüm:

Madde Güçlüğü: 0,72

$$\begin{aligned} &= 18 - [6 - (-2) \cdot 2 - (-6)] \\ &= 18 - [6 - (-4) - (-6)] \\ &= 18 - [6 + 4 + 6] \\ &= 18 - 16 \\ &= 2 \end{aligned}$$



Temel Matematik Testi 2. Soru:

$$\frac{\frac{2018}{2020} - \left(\frac{2}{2019} - \frac{1}{1010}\right)}{\frac{2017}{2019}} = ?$$

- A)  $\frac{2020}{2019}$   
B)  $\frac{2019}{2020}$   
C)  $\frac{2018}{2019}$   
**D) 1**  
E) -1



Çözüm:

Madde Güçlüğü: 0,52

$$\begin{aligned} &= \frac{\frac{2018}{2020} - \left(\frac{2}{2019} - \frac{1}{1010}\right)}{\frac{2017}{2019}} \\ &= \frac{\frac{2018}{2020} - \frac{2}{2019} + \frac{2}{2020}}{\frac{2017}{2019}} \\ &= \frac{\frac{2020}{2020} - \frac{2}{2019}}{\frac{2017}{2019}} = \frac{1 - \frac{2}{2019}}{\frac{2017}{2019}} \\ &= \frac{2019 - 2}{2017} = \frac{2017}{2017} = 1 \end{aligned}$$



Temel Matematik Testi 3. Soru:

$$\frac{0,4}{0,02} - \left(\frac{0,99}{0,09} + \frac{2}{0,5}\right) = ?$$

- A) 13  
B) 10  
C) 8  
D) 6  
**E) 5**



Çözüm:

Madde Güçlüğü: 0,69

$$\begin{aligned} &= \frac{0,4}{0,02} - \left(\frac{0,99}{0,09} + \frac{2}{0,5}\right) \\ &= \frac{0,40}{0,02} - \left(\frac{0,99}{0,09} + \frac{2,0}{0,5}\right) \\ &= \frac{40}{2} - \left(\frac{99}{9} + \frac{20}{5}\right) \\ &= 20 - (11 + 4) \\ &= 20 - 15 \\ &= 5 \end{aligned}$$

## Temel Matematik Testi 4. Soru:

$$\left(\frac{4}{x^2}\right)^{-1} = \left(\frac{2}{49}\right)^{-2}, x > 0 \Rightarrow x = ?$$

- A) 7  
B) 14  
C) 21  
D) 28  
E) 49

## Çözüm:

Madde Güçlüğü: 0,67

$$= \left(\frac{x^2}{4}\right) = \left(\frac{49}{2}\right)^2, x > 0$$

$$= \left(\frac{x^2}{4}\right) = \left(\frac{49^2}{2^2}\right), x > 0$$

$$= \left(\frac{x^2}{4}\right) = \left(\frac{49^2}{2^2}\right), x > 0$$

$$= \left(\frac{x^2}{4}\right) = \left(\frac{49^2}{4}\right), x > 0$$

$$x = 49$$

## Temel Matematik Testi 5. Soru:

$$\left. \begin{array}{l} m = 2^4 \cdot 3^2 \cdot 7 \\ n = 2^3 \cdot 3 \cdot 5 \end{array} \right\} \Rightarrow \frac{m}{7n} = ?$$

- A) 7  
B)  $\frac{7}{5}$   
C) 21  
D) 35  
E)  $\frac{6}{5}$

## Çözüm:

Madde Güçlüğü: 0,77

$$\frac{m}{7n} = \frac{2^4 \cdot 3^2 \cdot 7}{7 \cdot 2^3 \cdot 3 \cdot 5}$$

$$\frac{m}{7n} = \frac{2^{4-3} \cdot 3^{2-1} \cdot 7^{1-1}}{5}$$

$$\frac{m}{7n} = \frac{2^1 \cdot 3^1 \cdot 1}{5}$$

$$\frac{m}{7n} = \frac{6}{5}$$

## Temel Matematik Testi 6. Soru:

$$\sqrt[3]{-64} + \sqrt{16} + \sqrt[3]{-27} + \sqrt[6]{(-1)^6} = ?$$

- A) 12  
B) 10  
C) 1  
D) -2  
E) -4

## Çözüm:

Madde Güçlüğü: 0,69

$$= \sqrt[3]{-64} + \sqrt{16} + \sqrt[3]{-27} + \sqrt[6]{(-1)^6}$$

$$= \sqrt[3]{-(2)^6} + \sqrt{16} + \sqrt[3]{(-3)^3} + \sqrt[6]{(-1)^6}$$

$$= -(2)^2 + 4 + (-3) + 1$$

$$= -4 + 4 - 3 + 1$$

$$= -2$$





Temel Matematik Testi 7. Soru:

$$\sqrt[4]{(1-\sqrt{3})^4} + \sqrt[3]{(1-\sqrt{3})^3} = ?$$

- A) 0  
B) 2  
C)  $\sqrt{6}$   
D)  $2\sqrt{6}$   
E)  $2-2\sqrt{3}$



Çözüm:

Madde Güçlüğü: 0,52

$$\begin{aligned} &= \sqrt[4]{(1-\sqrt{3})^4} + \sqrt[3]{(1-\sqrt{3})^3} \\ &= (\sqrt{3}-1) + (1-\sqrt{3}) \\ &= \sqrt{3}-1+1-\sqrt{3} \\ &= 0 \end{aligned}$$



Temel Matematik Testi 8. Soru:

$$\left. \begin{array}{l} -4 \leq x \leq 3 \\ -3 \leq y < 4 \end{array} \right\} \Rightarrow \max(x^2 - 2y) = ?$$

- A) 24  
B) 22  
C) 17  
D) 15  
E) 3



Çözüm:

Madde Güçlüğü: 0,49

$$\begin{aligned} &= \max(x^2 - 2y) \text{ için } x = -4 \quad x^2 = 16 \\ &= \max(x^2 - 2y) \text{ için } y = -3 \quad -2y = +6 \\ &= \max(x^2 - 2y) = 16 + 6 \\ &= \max(x^2 - 2y) = 22 \end{aligned}$$



Temel Matematik Testi 9. Soru:

$$a - 3 = b \Rightarrow |a - b| - |b - a| = ?$$

- A) -6  
B) -3  
C) 0  
D) 3  
E) 6



Çözüm:

Madde Güçlüğü: 0,73

$$\begin{aligned} &a - 3 = b \Rightarrow a - b = 3 \Rightarrow a > b \\ &= |a - b| - |b - a| \\ &= a - b - (a - b) \\ &= a - b - a + b \\ &= 0 \end{aligned}$$

## Temel Matematik Testi 10. Soru:

$$\left. \begin{array}{l} ax = by = cz = 8 \\ a + b + c = 24 \end{array} \right\} \Rightarrow \frac{1}{x} + \frac{1}{y} + \frac{1}{z} = ?$$

- A) 3  
B) 4  
C) 6  
D) 8  
E) 9

## Çözüm:

Madde Güçlüğü: 0,70

$$\left. \begin{array}{l} ax = by = cz = 8 \\ a + b + c = 24 \end{array} \right\} \Rightarrow a = \frac{8}{x} \quad b = \frac{8}{y} \quad c = \frac{8}{z}$$

$$a + b + c = 24 = \frac{8}{x} + \frac{8}{y} + \frac{8}{z} = 24$$

$$\Rightarrow 8 \cdot \left( \frac{1}{x} + \frac{1}{y} + \frac{1}{z} \right) = 24$$

$$\Rightarrow \frac{1}{x} + \frac{1}{y} + \frac{1}{z} = 3$$

## Temel Matematik Testi 11. Soru:

$$\left. \begin{array}{l} a - 2b = 7 \\ 3x + y = 10 \\ \frac{3ax + ay - 6bx - 2by}{m-1} = 5 \end{array} \right\} \Rightarrow m = ?$$

- A) 6  
B) 12  
C) 14  
D) 15  
E) 35

## Çözüm:

Madde Güçlüğü: 0,66

$$\frac{3ax + ay - 6bx - 2by}{m-1} = 5$$

$$\frac{3x(a-2b) + y(a-2b)}{m-1} = 5$$

$$\frac{(3x+y)(a-2b)}{m-1} = 5$$

$$\frac{7 \cdot 10}{m-1} = 5$$

$$70 = (m-1) \cdot 5$$

$$14 = m-1 \quad \Rightarrow m = 15$$

## Temel Matematik Testi 12. Soru:

$$\sqrt{\frac{9}{49} + \frac{1}{36} - \frac{1}{7}} = ?$$

- A)  $\frac{11}{42}$   
B)  $\frac{3}{7}$   
C)  $\frac{19}{42}$   
D)  $\frac{17}{20}$   
E)  $\frac{8}{21}$

## Çözüm:

Madde Güçlüğü: 0,55

$$= \sqrt{\frac{9}{49} + \frac{1}{36} - \frac{1}{7}} = \sqrt{\frac{3^2}{7^2} + \frac{1^2}{6^2} - 2 \cdot \frac{3}{7} \cdot \frac{1}{6}}$$

$$= \sqrt{\left(\frac{3}{7} - \frac{1}{6}\right)^2} = \frac{3}{7} - \frac{1}{6}$$

$$= \frac{18}{42} - \frac{7}{42} = \frac{11}{42}$$

## Temel Matematik Testi 13. Soru:

$$\frac{x}{x-2} - \frac{1}{x+1} + 2 = \frac{x}{x+1} \Rightarrow x = ?$$

- A) -2  
B) -1  
C) 0  
D) 1  
E) 2

## Çözüm:

Madde Güçlüğü: 0,63

$$\frac{x}{x-2} - \frac{1}{x+1} + 2 = \frac{x}{x+1}$$

$$\frac{x}{x-2} + 2 = \frac{x}{x+1} + \frac{1}{x+1}$$

$$\frac{x}{x-2} + \frac{2x-4}{x-2} = \frac{x+1}{x+1}$$

$$\frac{x+2x-4}{x-2} = 1$$

$$\frac{3x-4}{x-2} = 1$$

$$3x - 4 = x - 2$$

$$2x = 2 \Rightarrow x = 1$$

## Temel Matematik Testi 14. Soru:

$$\left. \begin{array}{l} x - \frac{3}{y} = 4 \\ y - \frac{3}{x} = 6 \end{array} \right\} \Rightarrow \frac{x}{y} + \frac{y}{x} = ?$$

- A) 1  
B)  $\frac{2}{3}$   
C)  $\frac{13}{6}$   
D)  $\frac{3}{2}$   
E)  $\frac{6}{11}$

## Çözüm:

Madde Güçlüğü: 0,59

$$\begin{array}{l} x - \frac{3}{y} = 4 \Rightarrow \frac{x \cdot y - 3}{y} = 4 \Rightarrow x \cdot y - 3 = 4y \\ y - \frac{3}{x} = 6 \Rightarrow \frac{x \cdot y - 3}{x} = 6 \Rightarrow x \cdot y - 3 = 6x \end{array}$$

$$\Rightarrow \frac{x \cdot y - 3}{x \cdot y - 3} = \frac{4y}{6x}$$

$$\Rightarrow 1 = \frac{4y}{6x} \Rightarrow 6x = 4y$$

$$\Rightarrow \frac{x}{y} = \frac{4}{6} = \frac{2}{3} \Rightarrow \frac{x}{y} + \frac{y}{x} = \frac{2}{3} + \frac{3}{2}$$

$$= \frac{2 \cdot 2}{3 \cdot 2} + \frac{3 \cdot 3}{2 \cdot 3} = \frac{4 + 6}{6} = \frac{13}{6}$$

## Temel Matematik Testi 15. Soru:

$A = \{a, b, \{a, c\}\}$  kümesiyle ilgili aşağıdakilerden hangisi **yanlıştır**?

For the given set  $A = \{a, b, \{a, c\}\}$ , which the following is **false**?

بجاء للمجموعة  $A = \{a, b, \{a, c\}\}$ ، أي واحدة خاطئة؟

- A)  $\{a, c\} \in A$   
B)  $\{a\} \subset A$   
C)  $\{a, c\} \subset A$   
D)  $\{a, b\} \subset A$   
E)  $\{a, \{a, c\}\} \subset A$

## Çözüm:

Madde Güçlüğü: 0,28

$$\{\} \subset A$$

$$\{a\} \subset A$$

$$\{b\} \subset A$$

$$\{\{a, c\}\} \subset A \Rightarrow \{a, c\} \notin A$$

$$\{a, b\} \subset A$$

$$\{a, \{a, c\}\} \subset A$$

$$\{b, \{a, c\}\} \subset A$$

$$\{a, b, \{a, c\}\} \subset A$$

$$\{a, c\} \in A$$

## Temel Matematik Testi 16. Soru:

$A = \{0, 2, 4, 6, 8, 10\}$  ve  
 $B = \{(x, y) \mid x + y = 10, x \in A, y \in A\}$   
 kümeleri verilmiş olsun. B kümesinin eleman sayısını bulunuz.

Let  $A = \{0, 2, 4, 6, 8, 10\}$  and  
 $B = \{(x, y) \mid x + y = 10, x \in A, y \in A\}$   
 Find the number of elements in set B?

$A = \{0, 2, 4, 6, 8, 10\}$  فرض  
 $B = \{(x, y) \mid x + y = 10, x \in A, y \in A\}$   
 أوجد عدد العناصر في المجموعة B

A) 2 B) 3 C) 4 D) 5 **E) 6**

## Temel Matematik Testi 17. Soru:

$$(x - 2) \cdot P(x) = x^3 + ax^2 + x - 2$$

$$\Rightarrow P(2) = ?$$

- A) 0  
 B) 2  
 C) 3  
 D) 4  
**E) 5**

## Çözüm:

Madde Güçlüğü: 0,37

0	+	y	=	10	y ∈ A	y = 10
2	+	y	=	10		y = 8
4	+	y	=	10		y = 6
6	+	y	=	10		y = 4
8	+	y	=	10		y = 2
10	+	y	=	10		y = 0

$$B = \{(0, 10), (2, 8), (4, 6), (6, 4), (8, 2), (10, 0)\}$$

$$s(B) = 6$$

## Temel Matematik Testi 17. Soru:

## Çözüm:

Madde Güçlüğü: 0,34

$$(x - 2) \cdot P(x) = x^3 + ax^2 + x - 2$$

$$(x - 2) \cdot P(x) = x^2(x + a) + x - 2$$

$(x - 2)$ 'yetam bölünebilmesi için

$a = -2$  olmalıdır.

$$(x - 2) \cdot P(x) = x^2(x - 2) + x - 2$$

$$P(x) = x^2 + 1$$

$$\Rightarrow P(2) = 2^2 + 1 \Rightarrow P(2) = 5$$

## Temel Matematik Testi 18. Soru:

$$P(x - 1) + P(x) = 6x - 5$$

$$\Rightarrow P(1) = ?$$

- A) 2**  
 B) 3  
 C) 4  
 D) 5  
 E) 6

## Çözüm:

Madde Güçlüğü: 0,41

$$P(x - 1) + P(x) = 6x - 5$$

$$P(x) = ax + b$$

$$P(x - 1) = a(x - 1) + b = ax - a + b$$

$$P(x - 1) + P(x) = 2ax - a + 2b = 6x - 5$$

$$2a = 6 \Rightarrow a = 3$$

$$-a + 2b = -5$$

$$-3 + 2b = -5$$

$$2b = -2 \Rightarrow b = -1$$

$$P(x) = ax + b = 3x - 1$$

$$P(1) = 3 - 1 = 2$$

## Temel Matematik Testi 19. Soru:

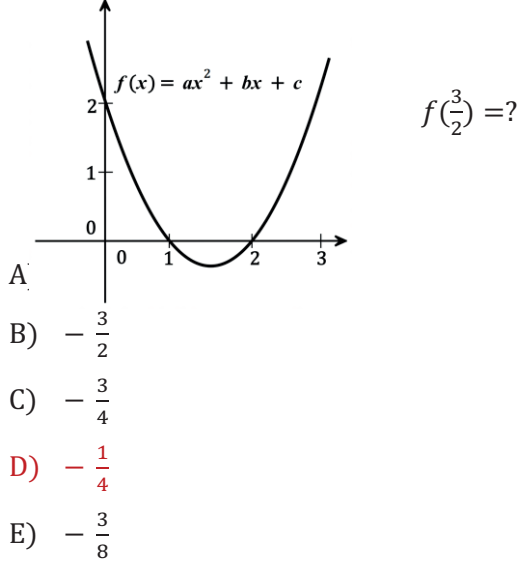

## Çözüm:

Madde Güçlüğü: 0,47

$$f(0) = 2, \quad f(1) = 0 \text{ ve } f(2) = 0 \text{ olup}$$

$$f(x) = d \cdot (x - 1)(x - 2) \text{ 'dir.}$$

$$f(0) = d(-1)(-2) = 2d = 2$$

$$d = 1$$

$$f(x) = x^2 - 3x + 2$$

$$f\left(\frac{3}{2}\right) = \left(\frac{3}{2}\right)^2 - 3 \cdot \frac{3}{2} + 2 = \frac{9}{4} - \frac{9}{2} + 2$$

$$= \frac{9 - 18 + 8}{4} = \frac{-1}{4}$$

## Temel Matematik Testi 20. Soru:

$$f: R - \{2\} \rightarrow R - \{1\},$$

$$f^{-1}\left(\frac{2x+1}{x-1}\right) = 4x+3 \Rightarrow f(-1) = ?$$

- A) 2  
B) 1  
C)  $\frac{1}{2}$   
D)  $\frac{1}{3}$   
E) 0

## Çözüm:

Madde Güçlüğü: 0,58

$$f^{-1}\left(\frac{2x+1}{x-1}\right) = 4x+3 \Rightarrow f(4x+3) = \frac{2x+1}{x-1}$$

$$\Rightarrow f(-1) \text{ için } 4x+3 = -1$$

$$4x = -4 \Rightarrow x = -1$$

$$f(4x+3) = \frac{2x+1}{x-1} \quad x = -1 \text{ için}$$

$$f(4(-1)+3) = \frac{2(-1)+1}{-1-1} = \frac{-2+1}{-2}$$

$$f(-1) = \frac{-1}{-2} = \frac{1}{2}$$

## Temel Matematik Testi 21. Soru:

$\|m\| = 2m - 1$  şeklinde tanımlanıyor. Buna göre  $\|2 + n\| = \|-n\| \Rightarrow n = ?$

If  $\|m\| = 2m - 1$  then determine the value of n for the following equation;

$$\|2 + n\| = \|-n\|$$

$$\|m\| = 2m - 1 \text{ إذا كان}$$

$$\|2 + n\| = \|-n\| \text{ حدد قيمة } n \text{ في المعادلة التالية:}$$

- A) -2 B) -1 C) 0 D) 1 E) 2

## Çözüm:

Madde Güçlüğü: 0,47

$$\|m\| = 2m - 1 \text{ ise}$$

$$\|2 + n\| = 4 + 2n - 1$$

$$\|-n\| = -2n - 1$$

Bu değerleri  $\|2 + n\| = \|-n\|$  de yerine yazars

$$4 + 2n - 1 = -2n - 1$$

$$4n = -4$$

$$n = -1 \text{ 'dir.}$$

## Temel Matematik Testi 22. Soru:

$$\begin{aligned} \cdot \cos x + \tan x \cdot \sin x &= 2 \\ \Rightarrow 1 - 2 \sin^2 x &=? \end{aligned}$$

- A)  $-\frac{3}{4}$   
 B)  $-\frac{1}{2}$   
 C)  $-1$   
 D)  $\frac{1}{2}$   
 E)  $\frac{1}{4}$

## Çözüm:

Madde Güçlüğü: 1,00

$$\begin{aligned} \cos x + \tan x \cdot \sin x &= \cos x + \frac{\sin x}{\cos x} \cdot \sin x \\ &= \frac{\cos^2 x + \sin^2 x}{\cos x} = 2 \\ \frac{1}{\cos x} &= 2 \\ \cos x &= \frac{1}{2} \\ \sin x &= \frac{\sqrt{3}}{2} \\ \Rightarrow 1 - 2 \sin^2 x &= 1 - 2 \cdot \left(\frac{\sqrt{3}}{2}\right)^2 \\ &= -\frac{1}{2} \end{aligned}$$

## Temel Matematik Testi 23. Soru:

$$\cdot n < \log 24000 < n + 1 \quad \Rightarrow n = ?$$

- A) 2  
 B) 3  
 C) 4  
 D) 5  
 E) 6

## Çözüm:

Madde Güçlüğü: 0,30

10 tabanında 10000 nin logaritması 4, 100000 nin logaritması 5 tir. 24000 nin 10 tabanında logaritması 4 ile 5 arasındadır:

$$\log 10000 < \log 24000 < \log 100000$$

$$4 < \log 2400 < 5 = 4 + 1$$

Buradan  $n=4$  tür.

## Temel Matematik Testi 24. Soru:

$$\cdot f(x) = 2^{x+2} \quad \Rightarrow f(2x) = ?$$

- A)  $2f(x)$   
 B)  $f^2(x)$   
 C)  $\frac{f(x)}{4}$   
 D)  $\frac{f^2(x)}{4}$   
 E)  $4f^2(x)$

## Çözüm:

Madde Güçlüğü: 0,45

$f(x) = 2^{x+2} \Rightarrow 2^x = \frac{f(x)}{4}$  tür. Bu değeri  $f(2x)$  te yerine yazalım.

$$\begin{aligned} f(2x) &= 2^{2x+2} = (2^x)^2 \cdot 4 = \frac{f^2(x)}{16} \cdot 4 \\ &= \frac{f^2(x)}{4} \end{aligned}$$

## Temel Matematik Testi 25. Soru:

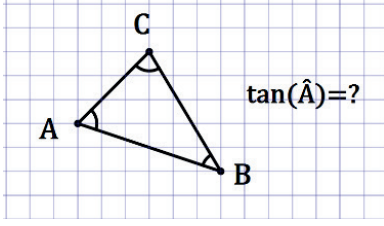

- A)  $\frac{1}{3}$   
 B)  $\frac{1}{2}$   
 C) 1  
**D) 2**  
 E) 3

## Çözüm:

Madde Güçlüğü: 0,24

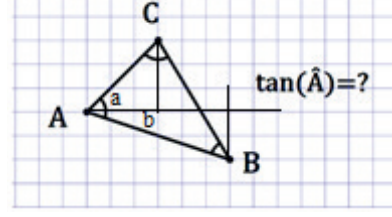

$$\tan(A) = \tan(a + b) = \frac{\tan a + \tan b}{1 - \tan a \cdot \tan b}$$

$$\tan(A) = \tan(a + b) = \frac{1 + \frac{2}{6}}{1 - \frac{2}{6}} = 2$$

## Temel Matematik Testi 26. Soru:

$$\log_{216}(2x + 4) = \frac{1}{3} \Rightarrow x = ?$$

- A) 0  
**B) 1**  
 C) 2  
 D) 3  
 E) 4

## Çözüm:

Madde Güçlüğü: 0,58

$$\log_{216}(2x + 4) = \frac{1}{3} \text{ eşitliğinden}$$

$$2x + 4 = (216)^{\frac{1}{3}} \text{ yazılabilir.}$$

$$\text{Buradan; } 2x + 4 = (6^3)^{\frac{1}{3}}$$

$$2x + 4 = 6$$

$$x = 1$$

## Temel Matematik Testi 27. Soru:

$$\lim_{x \rightarrow \infty} \frac{ax^2 + 4x - 5}{cx + 3} = \frac{1}{4} \Rightarrow a + c = ?$$

- A) 5  
 B) 9  
**C) 16**  
 D) 20  
 E) 24

## Çözüm:

Madde Güçlüğü: 0,38

$\lim_{x \rightarrow \infty} \frac{ax^2 + 4x - 5}{cx + 3} = \frac{1}{4}$  limit değerinin sonlu bir değer olması için  $x^2$  li terimin katsayısının (a) sıfır olması gerekir.

Bu durumda pay ve paydanın derecesi aynı olacağından x li terimlerin katsayıları oranı  $\frac{1}{4}$  tür.

$$\text{Buradan } \frac{4}{c} = \frac{1}{4} \text{ ten } c=16 \text{ bulunur.}$$

Bu durumda  $a + c = 0 + 16 = 16$ 'dır.

## Temel Matematik Testi 28. Soru:

$$f(x) = 2x - \ln(2x) \Rightarrow \lim_{x \rightarrow 2} \frac{f(x) - f(2)}{x - 2} = ?$$

- A)  $\frac{3}{2}$   
 B) 1  
 C) 0  
 D) -1  
 E)  $-\frac{3}{2}$

## Çözüm:

Madde Güçlüğü: 0,47

$$\lim_{x \rightarrow 2} \frac{f(x) - f(2)}{x - 2} = f'(2) \text{ dir.}$$

Bu durumda f fonksiyonunun türevini alırsak

$$f'(x) = 2 - \frac{2}{2x} \text{ bulunur.}$$

$$f'(2) = 2 - \frac{2}{2 \cdot 2} = \frac{3}{2}$$

## Temel Matematik Testi 29. Soru:

$$f(x^3) = x^2 - 16x + 4 \Rightarrow f'(8) = ?$$

- A) -1  
 B) 0  
 C) 1  
 D) 2  
 E) 3

## Çözüm:

Madde Güçlüğü: 0,43

$$f(x^3) = x^2 - 16x + 4$$

$$3x^2 f'(x^3) = 2x - 16$$

Bulunur.  $f'(8)$  için  $x=2$  alınmalıdır.

$$3 \cdot 2^2 f'(2^3) = 2 \cdot 2 - 16$$

$$3 \cdot 2^2 f'(2^3) = 2 \cdot 2 - 16$$

$$12 \cdot f'(2^3) = -12$$

$$f'(8) = -1$$

## Temel Matematik Testi 30. Soru:

Şekilde  $f'(x)$  fonksiyonunun grafiği verilmiştir.  $f(0) = 2 \Rightarrow f(1) = ?$

Graph of function  $f'(x)$  is given below. Accordingly, if  $f(0) = 2$  then find the value of  $f(1)$ .

شكل التابع  $f'(x)$  موجود في الأسفل. وفقاً لذلك، إذا كان  $f(0) = 2$  حدد قيمة  $f(1)$

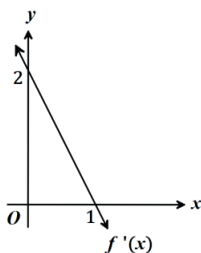

- A) -3 B) -1 C) 0 D) 2 E) 3

## Çözüm:

Madde Güçlüğü: 0,25

Grafikten  $f'(0) = 2$  ve  $f'(1) = 0$  dir. Türevinin grafiği doğrusal olduğuna göre fonksiyonun kendisi ikinci dereceden bir polinomdur:

$$f(x) = ax^2 + bx + c$$

$$f(0) = 2 \text{ ise}$$

$$f(0) = a \cdot 0^2 + b \cdot 0 + c = 2 \text{ den } c=2 \text{ bulunur.}$$

$$f'(x) = 2ax + b$$

$$f'(0) = 2a \cdot 0 + b = 2 \text{ den } b=2 \text{ bulunur.}$$

$$f'(1) = 2a \cdot 1 + 2 = 0 \text{ dan } a=-1 \text{ bulunur.}$$

Bu durumda

$$f(x) = -x^2 + 2x + 2$$

$$f(1) = -1^2 + 2 \cdot 1 + 2$$

$$f(1) = 3$$





## Temel Matematik Testi 31. Soru:

Şekildeki  $O$  noktası dairelerin ortak merkezidir.  $S_1$  ve  $S_2$  taralı bölgelerin alanı olmak üzere;

$$\frac{S_1}{S_2} = ?$$

The point  $O$  is the center of both circles. Find the value of  $\frac{S_1}{S_2}$  ( $S_1$ ,  $S_2$  denotes the shaded areas).

النقطة  $O$  هي مركز كل من الدائرتين. أوجد قيمة  $\frac{S_1}{S_2}$  تشيران إلى المنطقة المظللة ( $S_1$ ,  $S_2$ )

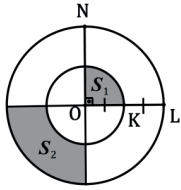

$$|OK|=|KL|$$

$$m(\angle NOL) = 90^\circ$$

$$A) \frac{1}{8} \quad B) \frac{1}{4} \quad C) \frac{1}{3} \quad D) \frac{1}{2} \quad E) 1$$



## Temel Matematik Testi 32. Soru:

$O$  merkezli çemberde;

$O$  is the centre of circle;

$O$  هي مركز الدائرة

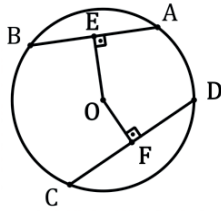

$$|AB| = |DC|$$

$$|OE| = 2x + 1 \text{ cm}$$

$$|OF| = 3x - 2 \text{ cm}$$

$$\Rightarrow |OF| = ? \text{ cm}$$

$$A) 8 \quad B) 7 \quad C) 6 \quad D) 4 \quad E) 3$$



## Temel Matematik Testi 33. Soru:

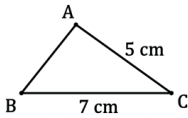

Bütün kenar uzunlukları cm cinsinden tam sayı olan ABC üçgeni verilmiştir. Bu üçgenin ikizkenar üçgen olma olasılığı nedir?

Let ABC be a triangle. The sizes for all three sides of ABC are integers in centimeters. What is the probability that ABC is an isosceles triangle?

نفرض أن ABC مثلث. طول الأضلاع الثلاثة ABC هي أرقام صحيحة السنتيمتر. ما هو احتمال أن ABC هو مثلث متساوي الساقين.

$$A) \frac{1}{2} \quad B) \frac{2}{9} \quad C) \frac{1}{7} \quad D) \frac{2}{5} \quad E) \frac{3}{10}$$



## Çözüm:

Madde Güçlüğü: 0,30

Şekildeki  $O$  noktası dairelerde verilen  $S_1$  ve  $S_2$  taralı bölgeler  $90^\circ$  derecelik daire dilimlerine sahiptir.

Benzerlikten yarıçapın karesiyle orantılı olarak daire dilimlerinin alanı olacağından NOK diliminin alanı  $S_1$  in alanının 4 katıdır.

$S_2$  için NOK daire diliminden  $S_1$  in alanını çıkarmamız gerekir. Bu durumda  $S_1, S_2$  nin  $\frac{1}{3}$  üdür.



## Çözüm:

Madde Güçlüğü: 0,46

$|AB| = |DC|$  olduğundan  $|OE| = |OF|$  dir.

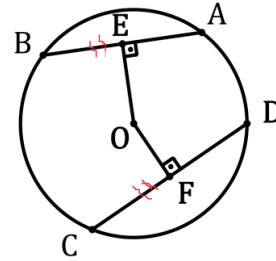

$$\text{Buradan } 2x + 1 = 3x - 2$$

$$x = 3$$

bulunur.

$$|OF| = 3 \cdot 3 - 2 = 7 \text{ dir.}$$



## Çözüm:

Madde Güçlüğü: 0,28

Bir üçgenin iki kenar uzunluğunun farkı diğer kenardan küçük, toplamı ise büyüktür. Bu durumda

$$7 - 5 < |AB| < 7 + 5$$

$$2 < |AB| < 12$$

Bütün kenar uzunlukları cm cinsinden tam sayı olan ABC üçgende  $|AB|$ 'nin alabileceği 9 farklı değer (3,4,5,6,7,8,9,10,11) vardır.

Bu üçgenin ikizkenar üçgen olması için üçüncü kenarın alabileceği iki farklı değer (ya 5 yada 7) vardır.

$$\text{olasılık} = \frac{\text{istenilen durumların sayısı}}{\text{Tüm olası durumların sayısı}} = \frac{2}{9}$$



## Temel Matematik Testi 34. Soru:

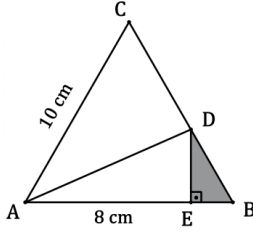

ABC üçgeni eşkenar üçgendir. Verilenlere göre DEB üçgeninin alanı bulunuz.

- A)  $4 \text{ cm}^2$   
 B)  $2\sqrt{3} \text{ cm}^2$

ABC is an equilateral triangle. Find the area of DEB.

- C)  $6 \text{ cm}^2$   
 D)  $6\sqrt{3} \text{ cm}^2$   
 E)  $8 \text{ cm}^2$

أوجد مساحة DEB هو مثلث متساوي الأضلاع. أوجد مساحة DEB



## Çözüm:

Madde Güçlüğü: 0,45

ABC üçgeni eşkenar üçgen olduğundan  $|EB| = 2$ ,  
 30-60-90 üçgeninden  $|DE| = 2\sqrt{3}$  bulunur.

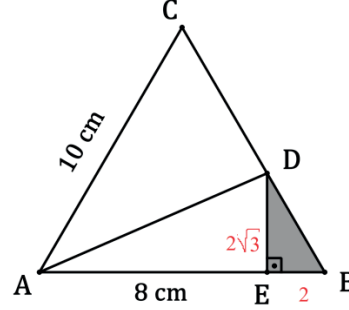

DEB üçgeninin alanı  $= \frac{1}{2} \cdot |DE| \cdot |EB| = \frac{1}{2} \cdot 2\sqrt{3} \text{ cm} \cdot 2 \text{ cm} = 2\sqrt{3} \text{ cm}^2$  bulunur.



## Temel Matematik Testi 35. Soru:

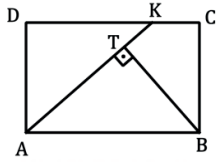

$$\begin{aligned} [KA] &\perp [TB] \\ |KA| &= 10 \text{ cm} \\ |TB| &= 6 \text{ cm} \end{aligned}$$

ABCD dikdörtgenin alanı kaç  $\text{cm}^2$  dir?

Find the area of ABCD.

أوجد مساحة ABCD

- A) 50  
 B) 60  
 C) 30  
 D) 26  
 E) 20



## Çözüm:

Madde Güçlüğü: 0,43

ABCD dikdörtgeninde K ve B noktalarını birleştirirsek  $[KA] \perp [TB]$  olduğundan ABK üçgenin alanı  $\frac{1}{2} \cdot |KA| \cdot |TB| = \frac{1}{2} \cdot 10 \cdot 6 = 30$  bulunur.

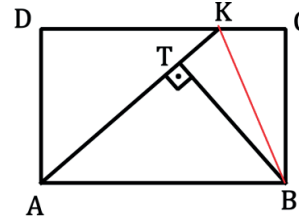

ABCD dikdörtgenin alanı ABK üçgeninin alanının 2 katıdır. Buradan ABCD dikdörtgenin alanı  $60 \text{ cm}^2$  dir.



## Temel Matematik Testi 36. Soru:

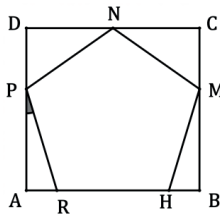

ABCD bir dikdörtgen ve RHMNP düzgün beşgendir.  $m(\widehat{APR}) = ?$

ABCD is a rectangle and RHMNP is a regular pentagon. What is the size of angle APR?

ABCD هو مستطيل و RHMNP هو مخمس منتظم. ما هو قياس الزاوية APR?

- A)  $72^\circ$  B)  $54^\circ$  C)  $48^\circ$  D)  $36^\circ$  E)  $18^\circ$



## Çözüm:

Madde Güçlüğü: 0,49

RHMNP düzgün beşgen olduğundan her bir iç açısı  $108$  derecedir.

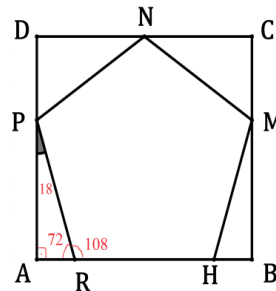

ABCD bir dikdörtgen olduğundan A açısı dik açıdır. APR üçgeninde iç açılar  $90$  ve  $72$  derece ise diğer iç açı  $18$  derecedir. Yani  $m(\widehat{APR}) = 18^\circ$  dir.



## Temel Matematik Testi 37. Soru:

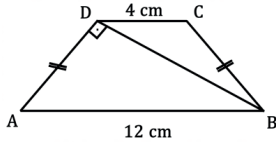

ABCD yamuğunun alanı nedir?

Find the area of ABCD trapezoid.

أوجد مساحة شبه المنحرف ABCD

- A)  $16 \text{ cm}^2$   
**B)  $32\sqrt{2} \text{ cm}^2$**   
 C)  $36 \text{ cm}^2$   
 D)  $16\sqrt{2} \text{ cm}^2$   
 E)  $48 \text{ cm}^2$

$$\begin{aligned} |AD| &\perp |BD|, \\ |AB| &\parallel |DC|, \\ |DC| &= 4 \text{ cm}, \\ |AB| &= 12 \text{ cm} \end{aligned}$$



## Çözüm:

Madde Güçlüğü: 0,32

ABCD yamuğu ikizkenar olduğundan D ve C köşelerinden AB doğrusuna dikmeler indirilirse AH ve GB nin uzunlukları eşit olur.

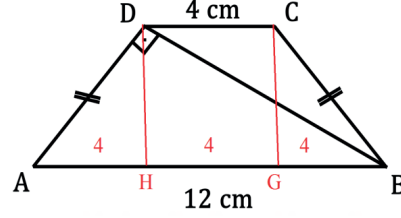

Öklit bağıntısından  $|DH|^2 = |AH| \cdot |HB|$  den

$$|DH|^2 = 4 \cdot 8$$

$$|DH| = 4\sqrt{2}$$

bulunur. ABCD yamuğunun alanı

$$\frac{(4+12) \cdot 4\sqrt{2}}{2} = 32\sqrt{2} \text{ 'dir.}$$



## Temel Matematik Testi 38. Soru:

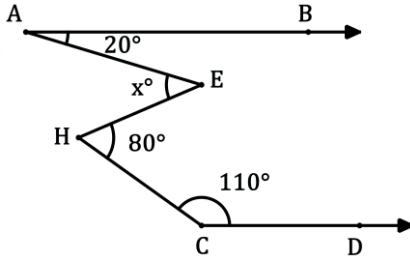

- A) 20  
**B) 30**  
 C) 40  
 D) 45  
 E) 50



## Çözüm:

Madde Güçlüğü: 0,61

Verilen şekilde AB ve CD doğrularına paralel doğrular çizildiğinde x değerinin  $20+10=30$  derece olduğu görülmektedir.

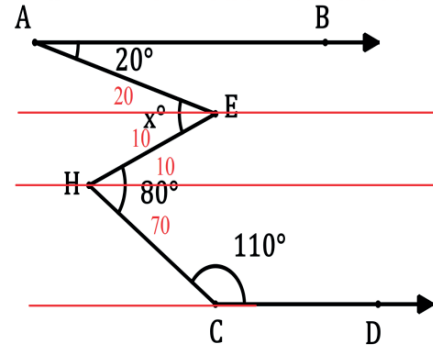

## Temel Matematik Testi 39. Soru:

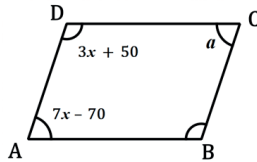

$$m(\hat{D}) = (3x + 50)^\circ$$

$$m(\hat{A}) = (7x - 70)^\circ \Rightarrow \alpha = ?$$

- A)  $50^\circ$   
 B)  $55^\circ$   
 C)  $60^\circ$   
**D)  $70^\circ$**   
 E)  $110^\circ$

$$\begin{aligned} |AD| &\parallel |BC|, \\ |DC| &\parallel |AB|, \end{aligned}$$



## Çözüm:

Madde Güçlüğü: 0,54

Verilen şekil karşılıklı kenarlar paralel olduğundan bir paralelkenardır. Paralelkenarlarda komşu açılar birbirini 180 dereceye tamamlar. Bu durumda

$$3x + 50 + 7x - 70 = 180$$

$$10x - 20 = 180$$

$$10x = 200$$

$$x = 20$$

Paralelkenarlarda karşı açılar birbirine eşittir. Bu durumda

$$\alpha = 7x - 70 = 7 \cdot 20 - 70 = 70 \text{ bulunur.}$$



Temel Matematik Testi 40. Soru:



Çözüm:

Madde Güçlüğü: 0,29

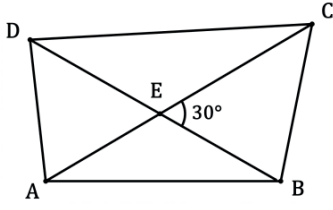

$$|AC| = 10$$

$$|BD| = 6$$

$$m(\widehat{CEB}) = 30^\circ$$

ABCD dörtgenin alanı kaç  $\text{cm}^2$  dir?

Find the area of ABCD.

أوجد مساحة ABCD

- A) 15
- B) 20
- C) 30
- D) 60
- E) 120

Verilen dörtgenin alanı

$$\frac{1}{2} \cdot |AC| \cdot |BD| \cdot \sin 30 = \frac{1}{2} \cdot 10 \cdot 6 \cdot \frac{1}{2} = 15 \text{ cm}^2 \text{ dir.}$$

## Sorular ve Çözümler

# Genel Yetenek Testi

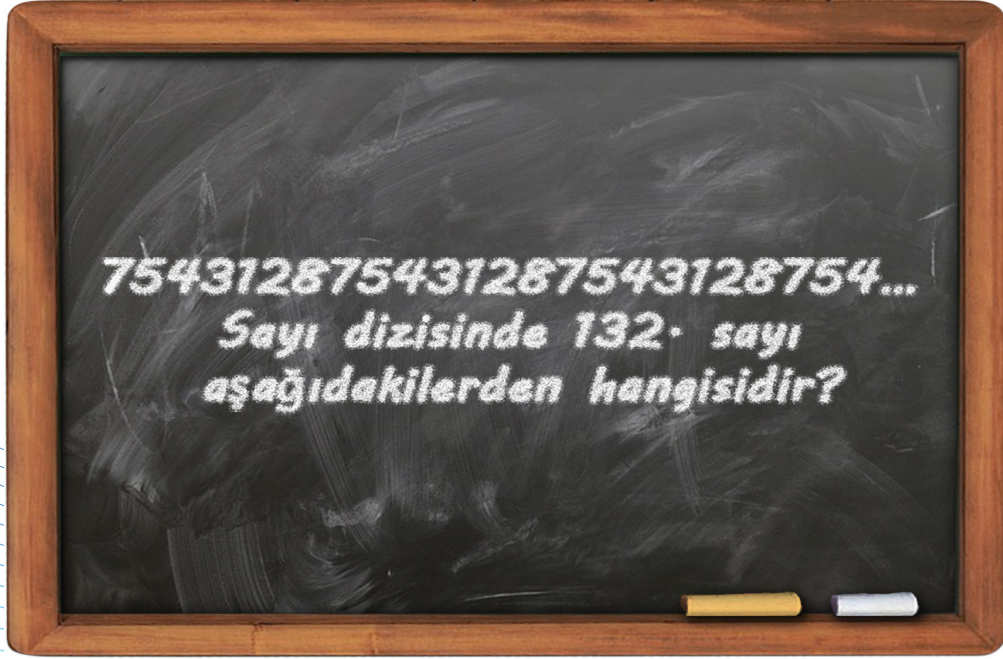



## Genel Yetenek Testi 1. Soru:

$$GTEP = 100111$$

$$ATP = 010101$$

$$GNT = 101100$$

$$GANTEP = ?$$

A) 111111

B) 110110

C) 010101

D) 111010

E) 101010



## Çözüm:

Madde Güçlüğü: 0,38

Verilen kelime örneklerinde harf varsa bulunduğu yerin karşılığı sayı 1 olmaktadır. Harf yoksa yerin karşılığı 0 olmaktadır.

$$GTEP = 100111$$

Den ilk harfin G olduğu, son üç harfin TEP olduğu görülmektedir. Dolayısıyla tüm harfler ve yerlerine göre GANTEP kelimesine karşılık 111111 gelir.



## Genel Yetenek Testi 2. Soru:

754312875431287543128754 ...

Sayı dizisinde 132. sayı aşağıdakilerden hangisidir?

In the following number sequence, what is the 132th number?

في سلسلة الأرقام التالية، ما هو الرقم الثاني و الثلاثون بعد المئة ؟(132)

A) 7

B) 5

C) 4

D) 2

E) 8



## Çözüm:

Madde Güçlüğü: 0,58

Sayı dizisine baktığımızda her yan yana dizilmiş olan her 7 sayıdan sonra seri tekrar etmektedir. Yani;

“7243128” den sonra tekrar aynı seri başlamaktadır.

Dolayısıyla;  $132 = x \pmod{7}$  cevabı bize soruyu çözmemiz için yardımcı olacaktır.

$132 = 6 \pmod{7}$  olduğundan sayı serisinde 6. Sırada olan rakam bize cevabı verecektir. O da 2'dir.



## Genel Yetenek Testi 3. Soru:

Aşağıda verilen sayı çiftleri arasında bir ilişki vardır. Buna göre A'nın değerini bulunuz?

There is a relation between the number pairs. Find the value of A accordingly.

هناك علاقة بين أزواج الأرقام. أوجد قيمة A وفقاً لذلك.

$$\{(371,53), (133,19), (70,A)\}$$

A) 56

B) 44

C) 10

D) 7

E) 5

$$A = ?$$



## Çözüm:

Madde Güçlüğü: 0,53

Soruda verilmiş olan sayı çiftlerine baktığımız zaman ;

$$371 = 7 \times 53$$

$133 = 7 \times 19$  olduğu görülmektedir. Yani sayı çiftleri oluşturulurken 2. Sayının 7 katı alınarak 1. sayı oluşturulmuştur. Dolayısıyla;

$$70 = 7 \times A \text{ olup } A \text{'nin değeri } 10 \text{ dur.}$$



## Genel Yetenek Testi 4. Soru:

SELAM	3 2 5 4 1
LEMAS	2 5 3 4 1
LASEM	3 4 1 2 5
ASLEM	5 4 3 2 1
ALMES	2 3 1 4 5

LMAS = ?

- A) 13542  
 B) 13425  
 C) 43125  
 D) 34125  
 E) 42315



## Çözüm:

Madde Güçlüğü: 0,87

L ile başlayan iki kelime var.

Bu durumda L Ya 2 ya da 3 tür.

M ile biten 3 kelime var.

Sonu aynı biten 3 sayı var M bu durumda 1'dir.

ELMAS ta L ikinci harf M ise üçüncü harftir.

Şıklarda üçüncü rakamı 1 olan şıklardan sadece C şıkkı 3 ile bitiyor. Bu durumda cevap C'dir.



## Genel Yetenek Testi 5. Soru:

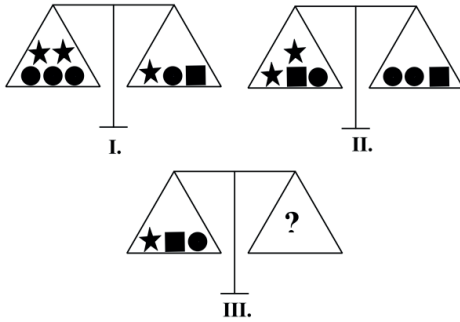

I. ve II. terazi dengededir. III. terazinin dengede olabilmesi için sağ kefeye ★ türü ağırlıktan kaç tane koymak gerekir?

Scale I and II are balanced. To keep scale III balanced, how many weights should be placed on the right hand side of the scale?

★ الميزان I و II متوازنان. لكي تبقي الميزان III متوازن، كم وزن يجب أن يوضع على الجزء الأيمن من الميزان؟

- A) 3  
 B) 5  
 C) 7  
 D) 8  
 E) 9



## Çözüm:

Madde Güçlüğü: 0,57

I. Duruma baktığımızda;

Üç top+2 yıldız = 1 yıldız + 1 top + 1kare olduğu görülmektedir. Buradan;

1 kare = 2 top + 1 yıldız eşitliği elde edilir.

II.Duruma baktığımızda;

1 top+2 yıldız + 1 kare = 1 kare + 2 top olduğu görülmektedir.

Burada kare yerine yukarıdan eşitliğini yazdığımızda;

1top + 2yıldız + 2top + 1yıldız = 2 top + 1 yıldız + 2 top

3 top +3 yıldız = 4 top + 1 yıldız ve buradan;

1 top = 2 yıldız elde edilir. Buradan hareketle ise;

1 kare = 2 top + 1 yıldız idi.

1 kare = 5 yıldız yapar.

III. Duruma baktığımızda;

1 yıldız + 1 kare + 1 top karşılığının kaç yıldız olduğu sorulmaktadır.

1 yıldız + 5 yıldız + 2 yıldız = 8 yıldız yapar.



## Genel Yetenek Testi 6. Soru:

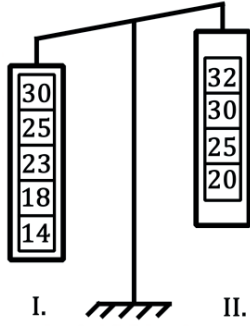

Terazinin dengeye gelmesi için her bir kefedен hangi ağırlıklar alınmalıdır?

In order to get the scale balanced, which weights should be removed from each side?

لكي تجعل الميزان يتوازن, ما هي الأوزان التي يجب إزالتها من كل طرف؟

I.	II.
A) 20	23
B) 18	20
<b>C) 23</b>	<b>20</b>
D) 23	32
E) 14	25



## Çözüm:

Madde Güçlüğü: 0,73

Terazinin I kefesinde ve II kefesinde yer alan sayıları karşılıklı olarak her iki tarafın birbirine eşitlediğimizi düşünürsek;

$$14+18+23+25+30 = 20+25+30+32$$

Bburada sol ve sağ tarafta aynı olan sayıları götürdüğümüzde;

Soldan da 25 sağdan da 25 ; soldan da 30 sağdan da 30 ve soldan da 32 (18 + 14 ) sağdan da 32 geriye sol taraf için 23, sağ taraf için ise 20 kaldığı görülmektedir. Dolayısıyla soldan 23, sağdan 20 alınmalıdır.



## Genel Yetenek Testi 7. Soru:

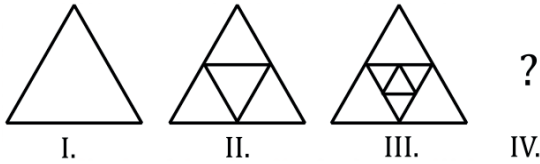

IV. adımdaki üçgen sayısı kaçtır?

Find the number of triangles in step IV.

جد عدد المثلثات في الخطوة IV

- A) 13**  
B) 17  
C) 21  
D) 25  
E) 29



## Çözüm:

Madde Güçlüğü: 0,79

Şekil örüntüsüne baktığımızda;

I. Durum için 1

II. Durum için 5

III. Durum için 9 tane üçgen olduğu görülmektedir.

Burada adım sayısı ile üçgen sayısındaki artış miktarına baktığımızda her adımda üçgen sayısının 4 arttığını görmekteyiz.

Dolayısıyla IV. Adımda oluşacak olan üçgen sayısı;  $9 + 4 = 13$  olur.





## Genel Yetenek Testi 8 . Soru:

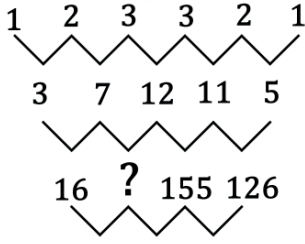

- A) 19  
B) 28  
C) 61  
D) 151  
E) 201



## Çözüm:

Madde Güçlüğü: 0,51

Soruda verilmiş olan sayılar arası ilişkiye baktığımızda;

Burada  $1^2 + 2$  (1'in sağ tarafında ki sayı) =  $\frac{1 \ 2}{3}$



Bu adımda ise;  $2^2 + 3$  (2'nin sağ tarafında ki sayı) = 7



Bu adımda da ;  $3^2 + 3$  (3'ün sağ tarafında ki sayı) = 12

Buradan hareketle sayı dizini oluşturulurken ; sol taraftaki sayının karesi + sağ taraftaki sayı = sonuç örüntüsü el edilmektedir. Yani;  $n^2 + \text{sayı} = \text{sonuç}$ .

Dolayısıyla ? olduğu yere baktığımızda,  $7^2 + 12 =$  sonuç olacaktır. Cevap **61'dir**.



## Genel Yetenek Testi 9. Soru:

1.	G	A	U	Z	E	M
2.	A	U	Z	E	M	G
3.	U	Z	E	M	G	A
4.	Z	E	M	G	A	U
5.	E	M	G	A	U	Z
6.	M	G	A	U	Z	E
⋮	...					
75.	?	?	?	?	?	?

75. sıraya aşağıdaki dizilimlerden hangisi gelmelidir?

What is the 75th of the above sequence?

ما هو الخامس و السبعون (75) في السلسلة في الأعلى؟

- A) G A U Z E M  
B) A U Z E M G  
C) U Z E M G A  
D) Z E M G A U  
E) M G A U Z E



## Çözüm:

Madde Güçlüğü: 0,55

Tabloya baktığımız zaman her 6 adımda bir başlangıç olan "GAUZEM" dizilişine döndüğünü görmekteyiz. Nitekim ;

1.	G	A	U	Z	E	M
2.	A	U	Z	E	M	G
3.	U	Z	E	M	G	A
4.	Z	E	M	G	A	U
5.	E	M	G	A	U	Z
6.	M	G	A	U	Z	E

Çerçeve içerisine alınan kısma da baktığımızda M harfi diğer harflerinde her adımda 1 adım geriye doğru gittikleri 6.adımdan sonra yeni adımda tekrar ilk başladıkları yere geldikleri görülmektedir. Dolayısıyla;  $75 = x \pmod{6}$  cevabı bize soruyu çözmemiz için yardımcı olacaktır.

$75 = 3 \pmod{6}$  olduğundan dizilimde 3.sırada yer alan kelime bize cevabı verecektir. O da **UZEMGA** olacaktır.



## Genel Yetenek Testi 10. Soru:

$$\begin{array}{c} \triangle \\ 4 \end{array} - 4 = 60$$

$$\begin{array}{c} \square \\ 3 \end{array} - 3 = 78$$

$$\begin{array}{c} \text{Pentagon} \\ 2 \end{array} - 2 = ?$$

$$\begin{array}{c} \text{Hexagon} \\ 1 \end{array} - 1 = 0$$

- A) 14  
B) 30  
C) 48  
D) 62  
E) 126



## Çözüm:

Madde Güçlüğü: 0,78

Soruda verilen çokgenlerin içinde yazılan sayı taban, çokgenin kenar sayısı üs alınarak çözüm yapılır.

$$4^3 - 4 = 60 - 4 = 60$$

$$3^4 - 3 = 81 - 3 = 78$$

$$\Rightarrow 2^5 - 2 = 32 - 2 = 30$$

$$1^6 - 1 = 1 - 1 = 0$$



## Genel Yetenek Testi 11. Soru:

+	P	N
P		3P
N		
R	6P	

X	P	N	R
P	A		
N		B	
R			C

$$\frac{C}{A+B} = ?$$

- A) 18  
B) 12  
C) 10  
D) 7  
E) 5



## Çözüm:

Madde Güçlüğü: 0,68

Soru da verilen tablolardan ilkinde baktığımızda bir toplama işlemi tablosu görmekteyiz. Burada;  
 $R + P = 6P$  ve  $P + N = 3P$  olduğu görülmektedir. Buradan hareketle;  
 $R = 5P$  ve  $N = 2P$  dir.

Tablolardan ikincisine baktığımızda bir çarpma işlemi tablosu görmekteyiz. Burada;  
 $P \times P = P^2 = A$  ve  $N \times N = N^2 = B$  ve  $R \times R = R^2 = C$  olduğu görülmektedir. Burada  $N$  ve  $R$  yi  $P$  cinsinden yazdığımızda ;

$$A = P^2$$

$$B = 4P^2$$

$$C = 25P^2 \text{ dir.}$$

Soruda verilen işlemin cevabı ise;  $25P^2 / 5P^2 = 5$ 'tir.



## Genel Yetenek Testi 12. Soru:

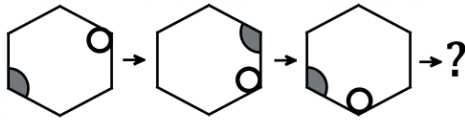

A)



B)

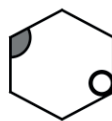

C)

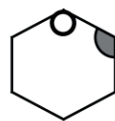

D)



E)

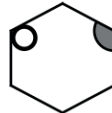

## Çözüm:

Madde Güçlüğü: 0,90

Soruda yer alan örüntüye baktığımızda;

I. adımdan, II. adıma geçerken köşelerdeki şekillerden birincisinin saatin tersi yönünde 3 köşe, ikinci şeklin ise saat yönünde 1 köşe gittiğini görmekteyiz. Yine aynı şekilde II. Adımdan, III. adıma geçerken ilk şeklin saatin tersi yönünde 3 köşe, ikinci şeklin ise saat yönünde 1 köşe gittiğini görmekteyiz.

Dolayısıyla III. adımdan, IV. adıma geçerken aynı örüntü desenini uyguladığımızda cevabın;



olduğu görülmektedir.



## Genel Yetenek Testi 13. Soru:

X	a	b
A	k	
B		m

$$a, b \in \mathbb{Z}$$

$$k - m = 13 \Rightarrow a = ?$$

- A) 12  
B) 10  
C) 9  
D) 7  
E) 6



## Çözüm:

Madde Güçlüğü: 0,72

Soru da verilen tablolardan ilkin baktığımızda bir çarpma işlemi tablosu görmekteyiz. Buradan hareketle;

$k = a^2$  ve  $m = b^2$  olduğu görülmektedir.

Soruda verilenlere baktığımızda;  $k - m = 13$  yani;

$a^2 - b^2 = 13$  iki kare farkı özdeşliğinin açılımını yaparsak;

$(a - b) \cdot (a + b) = 13$  Buradan; 13 bir asal sayı olup, çarpanları ancak ve ancak 13 ve 1 olacağından;

$$a + b = 13 \text{ ve}$$

$$a - b = 1 \text{ dir. Buradan; } a = 7 \text{ ve } b = 6 \text{ dır.}$$



## Genel Yetenek Testi 14. Soru:

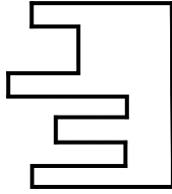

Verilen şekli kareye tamamlayan parça hangisidir?  
Which part completes the given shape to a square?  
أي جزء يكمل الشكل المعطى ليصبح مربع؟

- A) B) C) D) E)



## Çözüm:

Madde Güçlüğü: 0,89

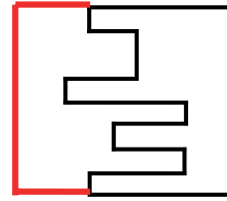

Soruda verilen şekli kırmızı çizgilerle gösterildiği gibi tamamladığımızda gelmesi gereken parçanın da şekli ortaya çıkmış bulunmaktadır. Yani cevap;





## Genel Yetenek Testi 15. Soru:

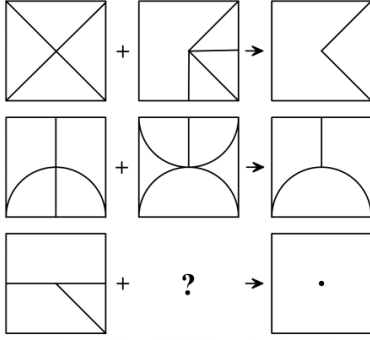

- A)
- B)
- C)
- D)
- E)



## Çözüm:

Madde Güçlüğü: 0,58

Soruya baktığımızda birinci satırdaki toplama işleminde;

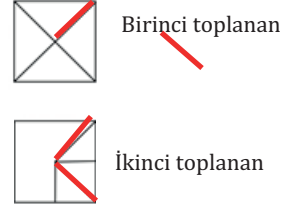

İki toplanan arasında ortak olan yer toplam olduğu görülmektedir.



İkinci satırdaki toplama işleminde;

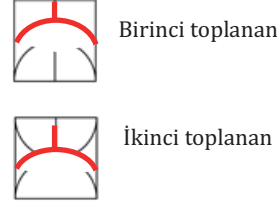

İki toplanan arasında ortak olan yer toplam olduğu görülmektedir.



Dolayısıyla çözüm için; "verilen iki toplananın kesişimi = toplam" şeklinde düşünmek yeterlidir.

Buradan hareketle üçüncü satırda verilen toplananların kesişimleri;

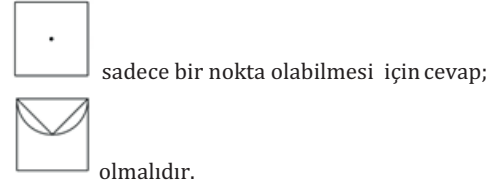

## Genel Yetenek Testi 16. Soru:

I.		II.	
CİN	KİN	273	956
DEF	KUM	973	418

FEN = ?

- A) 813
- B) 923
- C) 937
- D) 657
- E) 253



## Çözüm:

Madde Güçlüğü: 0,90

Soruda verilen kelimelere baktığımızda;

CİN  
KİN kelimelerini ele aldığımızda her iki kelimedede son iki harfin aynı olmasını göz önünde bulundurduğumuz zaman sayı kümesinde 973 ve 273 sayıları ön plana çıkmaktadır.

KİN ve KUM kelimelerine baktığımızda ise ilk harfin ortak olmasından kaynaklı olarak sayı kümesinde 973 ve 956 sayıları ön plana çıkmaktadır.

Yukarıda verilen ipuçlarını birleştirdiğimiz zaman; KİN kelimesinin karşılığı olarak 973 sayısı gelmektedir. CİN kelimesinin karşılığı olarak 273 sayısı, KUM kelimesinin karşılığı olarak 956 sayısı ve DEF kelimesinin karşılığı olarak da 418 sayısı gelmektedir.

Dolayısıyla soruda istenilen FEN kelimesinin sayı karşılığı; **813** tür.



## Genel Yetenek Testi 17. Soru:

4 x 4 tabloda 1'den 4'e kadar olan rakamlar her satırda ve her sütunda birer kez kullanılmıştır.

In the 4 x 4 matrix above, numbers from 1 to 4 were used only once in each of the rows and columns.

في المصفوفة 4 x 4 في الأعلى، الأعداد من 1 إلى 4 استخدمت مرة واحدة فقط في كل من الصفوف و الأعمدة

	4	Y	3
X	1		
2		4	Z

$$X \cdot Y + Z = ?$$

- A) 18  
B) 15  
C) 13  
D) 11  
E) 9



## Çözüm:

Madde Güçlüğü: 0,79

Soruda verilen 4 x 4 lük tabloya baktığımız zaman;

	4	Y	3
X	1		
2		4	Z

Birinci satır ve birinci sütunu ortak düşündüğümüzde iki kırmızı çizginin kesiştiği yere gelecek olan rakam; 1 dir.

1	4	Y	3
X	1		
2		4	Z

Tablo da 1' i yerine yazdıktan sonra birinci satırda Y yerine gelecek olan rakam geriye kalan 2'dir. Dolayısıyla Y = 2.

1	4	2	3
X	1		
2		4	Z

Tablonun yeni halinde X yerine yazılabilecek rakam 3 veya 4 tür. Biz 4 ü yazarsak tablonun yeni hali ;

1	4	2	3
4	1		
2		4	Z

Buradan geriye kalan boşlukları doldurduğumuz zaman;

1	4	2	3
4	1	3	2
3	2	1	4
2	3	4	1

Böylelikle; X = 4; Y = 2 ve Z = 1 olur. İşlemin cevabı da; 9 dur.



## Genel Yetenek Testi 18. Soru:

X	a	B
A	p	3
B		R

+	a	B
a		4
b		

$$p + r = ?$$

- A) 12  
B) 10  
C) 8  
D) 7  
E) 5



## Çözüm:

Madde Güçlüğü: 0,76

Soru da verilen tablolardan ilkinde baktığımızda bir çarpma işlemi tablosu görmekteyiz. Buradan hareketle;

$$a \times a = a^2 = p$$

$$a = 3b$$

$$b \times b = b^2 = r \text{ olduğu görülmektedir.}$$

Tablolardan ikincisine baktığımızda bir toplama işlemi tablosu görmekteyiz. Buradan hareketle;

$$a + b = 4 \text{ olduğu görülmektedir.}$$

$$a \text{ yerine } 3b \text{ yazarsak;}$$

$$4b = 4 \text{ } b = 1 \text{ olur. VE } a = 3 \text{ olur.}$$

Soruda ise;  $p + r$  yani ;  $a^2 + b^2$  sorulmaktadır.

$$a^2 + b^2 = (a + b)^2 - 2ab \text{ olup buradan, } 4^2 - 2 \cdot 3 = 10 \text{ 'dur.}$$



## Genel Yetenek Testi 19. Soru:

$$\begin{array}{c} \triangle \\ \triangle \\ \triangle \\ 3 \end{array} + \begin{array}{c} \triangle \\ \triangle \\ 3 \end{array} + \begin{array}{c} \triangle \\ 3 \end{array} = 18$$

$$\begin{array}{c} \triangle \\ \triangle \\ \triangle \\ \triangle \\ 4 \end{array} + \begin{array}{c} \triangle \\ \triangle \\ 4 \end{array} + \begin{array}{c} \triangle \\ 4 \end{array} = 24$$

$$\begin{array}{c} \triangle \\ \triangle \\ \triangle \\ \triangle \\ \triangle \\ 5 \end{array} + \begin{array}{c} \triangle \\ \triangle \\ 5 \end{array} + \begin{array}{c} \triangle \\ 5 \end{array} = ?$$

- A) 45  
B) 40  
C) 35  
D) 30  
E) 25



## Çözüm:

Madde Güçlüğü: 0,88

Verilen şekil dizisine bakıldığında;

$$\begin{array}{c} \triangle \\ \triangle \\ \triangle \\ 3 \end{array} + \begin{array}{c} \triangle \\ \triangle \\ 3 \end{array} + \begin{array}{c} \triangle \\ 3 \end{array} = 18$$

Burada iç içe geçmiş 3 tane üçgen olduğu ve verilen sayının 3 olduğu, ikinci toplananda iç içe geçmiş 2 tane üçgen olduğu ve verilen sayının 3 olduğu, üçüncü toplananda 1 tane üçgen olduğu ve verilen sayının 3 olduğu görülmektedir. Buradan hareketle;

$$3 \times 3 + 2 \times 3 + 1 \times 3 = 18 \text{ elde edilmiştir.}$$

$$\begin{array}{c} \triangle \\ \triangle \\ \triangle \\ \triangle \\ 4 \end{array} + \begin{array}{c} \triangle \\ \triangle \\ 4 \end{array} + \begin{array}{c} \triangle \\ 4 \end{array} = 24$$

Burada iç içe geçmiş 3 tane üçgen olduğu ve verilen sayının 4 olduğu, ikinci toplananda iç içe geçmiş 2 tane üçgen olduğu ve verilen sayının 4 olduğu, üçüncü toplananda 1 tane üçgen olduğu ve verilen sayının 4 olduğu görülmektedir. Buradan hareketle;

$$3 \times 4 + 2 \times 4 + 1 \times 4 = 24 \text{ elde edilmiştir.}$$

$$\begin{array}{c} \triangle \\ \triangle \\ \triangle \\ \triangle \\ \triangle \\ 5 \end{array} + \begin{array}{c} \triangle \\ \triangle \\ 5 \end{array} + \begin{array}{c} \triangle \\ 5 \end{array} = ?$$

Yukarıda verilenler ışığında bu diziyi de yaparsak;

$$3 \times 5 + 2 \times 5 + 1 \times 5 = 30 \text{ olur.}$$



## Genel Yetenek Testi 20. Soru:

$$\begin{array}{l} \Delta \quad \blacksquare \quad * \quad \# \quad = \quad 1375 \\ \blacksquare \quad \# \quad \Delta \quad * \quad = \quad 3517 \\ \alpha \quad \# \quad \Phi \quad * \quad = \quad 3214 \\ \Phi \quad \Delta \quad \blacksquare \quad \alpha \quad = \quad 4752 \\ * \quad \# \quad \alpha \quad \Delta \quad = \quad ? \end{array}$$

- A) 5413  
B) 2314  
C) 1423  
D) 5432  
E) 3251



## Çözüm:

Madde Güçlüğü: 0,41

"=" sembolü ayna görevi görmektedir. Yani yansıma olmaktadır. Bu durum da

$$\begin{array}{l} \Delta \quad 5 \\ \blacksquare \quad 7 \\ * \quad 3 \\ \# \quad 1 \\ \alpha \quad 4 \end{array}$$

olur. Buradan **5413** bulunur.



## Genel Yetenek Testi 21. Soru:

Verilen 5 x 5 Sudokuda 1'den 5'e kadar olan rakamlar her satırda ve her sütunda birer kez kullanılmıştır. Buna göre aşağıdakilerden hangileri doğrudur?

In the given 5 x 5 Sudoku, digits from 1 to 5 were used only once in each of the rows and columns. According to this table, which of the below statements are true?

في أحجية (سودوكو) 5 x 5 , الأرقام من 1 حتى 5 استخدمت مرة واحدة فقط في كل من الصفوف و الأعمدة. وفقاً لهذا الجدول، ما هي التعبيرات الصحيحة في الأسفل؟

A	4	3		C
	E	5	4	1
3	B		1	4
5	1	D	2	
4	2		3	5

- I.  $A + B + C = 5$   
 II.  $B \cdot C - D = 6$   
 III.  $B^2 - E^2 = 2$   
 IV.  $C + D \cdot E = 14$

- A) I, II  
 B) II, III, IV  
 C) II, III  
 D) I, II, III  
 E) II, IV



## Çözüm:

Madde Güçlüğü: 0,78

A	4	3		C
	E	5	4	1
3	B		1	4
5	1	D	2	
4	2		3	5

Verilen tabloya baktığımızda her satır ve sütunda rakamlar sadece bir kez yazılı olacağından 1.satırda yer alan C harfi yerine gelebilecek olan sayılar; 1, 2 veya 5 olabilir. Ancak C nin bulunduğu sütuna baktığımız zaman 1 ve 5 sayıları kullanıldığı için  
 $C = 2$  dir.

A için ise artık 1.satırda 2, 3, 4 kullanıldığı için geriye 1 ve 5 kalmaktadır. Ancak A'nın bulunduğu sütunda 5 kullanıldığı için;  
 $A = 1$  dir.

1	4	3	5	2
	3	5	4	1
3	5		1	4
5	1	4	2	3
4	2		3	5

E için baktığımızda alacağı değerler; 2 ve 3 tür. Ancak E'nin bulunduğu sütuna baktığımızda 2 kullanıldığı için;  $E = 3$ . Ve  $B = 5$ ,  $D = 4$  tür.



## Genel Yetenek Testi 22. Soru:

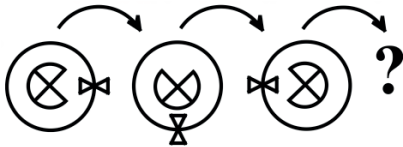

- A) B) C)   
 D) E)



## Çözüm:

Madde Güçlüğü: 0,89

Soruda verilmiş olan şekil dizinine baktığımızda; 1.adımdan 2.adıma geçerken, Şeklin iç kısmının saatin tersi yönünde  $90^\circ$ , dış kısmının ise saat yönünde  $90^\circ$  döndüğü görülmektedir.

Nitekim aynı durum 2. Adımdan 3.adıma geçerken de olmuş olup, 3.adımdan 4.adıma geçerken de aynı komutları uyguladığımızda sorunun cevabı;





Genel Yetenek Testi 23. Soru:

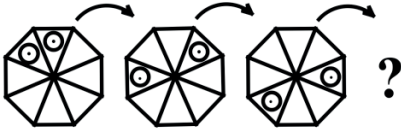

- A) B) C)
- D) E)



Çözüm:

Madde Güçlüğü: 0,93

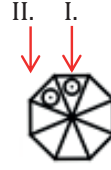

Şekile baktığımızda I. Yerdeki şeklin saat yönünde her adımda 1 tane gittiğini, II.şeklin ise her adımda saatin tersi yönünde 1 tane gittiği görülmektedir. Dolayısıyla “?” işareti yerine gelecek olan şekil ;



Genel Yetenek Testi 24. Soru:

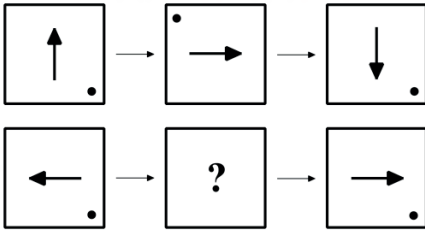

- A) B) C)
- D) E)



Çözüm:

Madde Güçlüğü: 0,82

Şekildeki ok her adımda saat yönünde 90 derece dönmektedir. Bu durumda bir önceki adımda sola doğru olan ok istenilen adımda yukarı bakmalıdır. Bu durumda cevap B ya da E şıklarından biri olmalıdır.

Köşedeki nokta ise her adımda sol üst köşe ile sağ alt köşe arasında gidip gelmektedir. Bir önceki adımda sağ alt köşede olduğundan istenilen adımda sol üst köşede olmalıdır.

Bu durumda cevap E olur.



Genel Yetenek Testi 25. Soru:

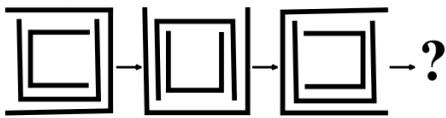

- A) B) C)
- D) E)



Çözüm:

Madde Güçlüğü: 0,86

İç içe geçmiş 3 katmanlı şeklin örüntüsüne baktığımızda 1. Adımdan 2.adıma geçerken;

En üst katman saat yönünde 90° döndürülmüş, Orta katman x eksenine göre simetrisi alınmış En içteki katman ise saatin tersi yönünde 90° döndürülmüştür.

Aynı şekilde şekil 2.adımdan 3.adıma geçerken; En üst katman saat yönünde 90° döndürülmüş, Orta katman x eksenine göre simetrisi alınmış En içteki katman ise saatin tersi yönünde 90° döndürülmüştür.

Dolayısıyla 3. Adımdan 4. Adıma geçerken de aynı komutlar uygulandığında cevap ;







## Genel Yetenek Testi 26. Soru:

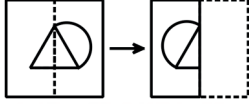
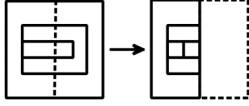
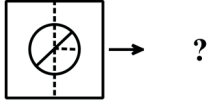

- A) B)
- C) D)
- E)



## Çözüm:

Madde Güçlüğü: 0,77

Verilen şekillere baktığımızda sağ taraftaki parçalar y eksenine göre simetri alınarak sol tarafta yer alan parçalar üzerine yapıştırılmıştır. Sonuç olarak ise bu iki parçanın birleşimi alınmıştır. Bunun gibi 1. Satırda yer alan şekilde de sağ taraftaki parçasının y eksenine göre simetrisini aldıktan sonra sol taraftaki parça üzerine yapıştırdığımızda sonuç;

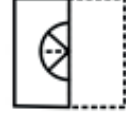

## Genel Yetenek Testi 27. Soru:

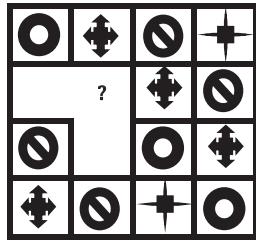

- A) B) C) D) E)



## Çözüm:

Madde Güçlüğü: 0,98

Soruda verilen şekil tablosuna baktığımızda; Her satır ve sütunda sadece bir şeklin olması gerektiğini görmekteyiz. Ve bu şekillerin sırasının nasıl olacağını da sol köşeden baktığımızda;



Simit şeklinde olan şeklin 2.satı 2. Sütunda yer alması gerektiğini buna bağlı olarak diğer iki şeklin de yıldız olması gerektiği görülmektedir.

Doalıydıyla cevap;

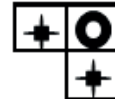

## Genel Yetenek Testi 28. Soru:

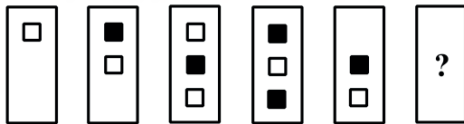

- A) B) C) D) E)



## Çözüm:

Madde Güçlüğü: 0,73

Şekil örüntüsünün ilerlemesine baktığımızda her defasında yeni gelen bir öncekini bir aşağıya gönderiyor şeklindedir. Dolayısıyla 5.adımdan 6.adıma geçişte; koyu renkli kare bir aşağıya inip alttaki açık kare kaybolacaktır.

Dolayısıyla cevap;





## Genel Yetenek Testi 29. Soru:

1	1	2	3	5	8	13
2	1	3	4	7	11	18
2	2	4	6	10	16	26
3	1	4	5	A	14	28
1	B	3	5	8	13	21
4	1	5	6	11	C	28
3	2	D	7	12	19	31

- A) 132  
B) 104  
C) 76  
D) 38  
E) 12

$$A + B \cdot C - D = ?$$



## Çözüm:

Madde Güçlüğü: 0,61

Verilen sayı tablosuna baktığımızda örüntü şu şekildedir;

$$1.\text{kutu} + 2.\text{Kutu} = 3.\text{Kutu}$$

$$3.\text{kutu} + 4.\text{Kutu} = 5.\text{Kutu}$$

$$5.\text{ kutu} + 6.\text{ Kutu} = 6.\text{Kutu}$$

Buradan hareketle;

$$5 + A = 14 \text{ ise } A = 9$$

$$1 + B = 3 \text{ ise } B = 2$$

$$11 + C = 28 \text{ ise } C = 17$$

$$3 + 2 = D \text{ ise } D = 5$$

Soruda istenilen işlemin cevabı ise;

$$9 + 2 \times 17 - 5 = 38 \text{ olur.}$$



## Genel Yetenek Testi 30. Soru:

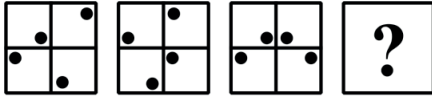

- A) B) C)
- D) E)



## Çözüm:

Madde Güçlüğü: 0,81

**1.adımdan 2.adıma geçerken;**

Karenin sol üst kutu içerisindeki nokta sağ köşeden sol köşeye,

Karenin sağ üst kutu içerisindeki nokta sağ köşeden yan tarafa,

Karenin sol alt kutu içerisindeki nokta sol üst köşeden sağ alt köşeye,

Karenin sağ alt kutu içerisindeki nokta sol köşeden yukarıya geçmiştir.

**2.adımdan 3.adıma geçerken;**

Karenin sol üst kutu içerisindeki nokta sol köşeden sağ köşeye,

Karenin sağ üst kutu içerisindeki nokta yukarıdan bir aşağıya,

Karenin sol alt kutu içerisindeki nokta sağ alt köşeden sol üst köşeye,

Karenin sağ alt kutu içerisindeki nokta sol köşeden yan tarafa geçmiştir.

**3.adımdan 4.adıma geçerken;** ilk adımda her bir kutu için tayin edilen komutlar dikkate alındığında oluşacak şekil;





## Genel Yetenek Testi 31. Soru:

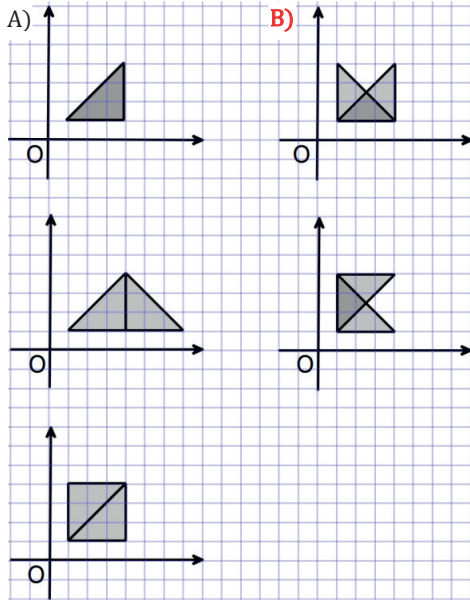
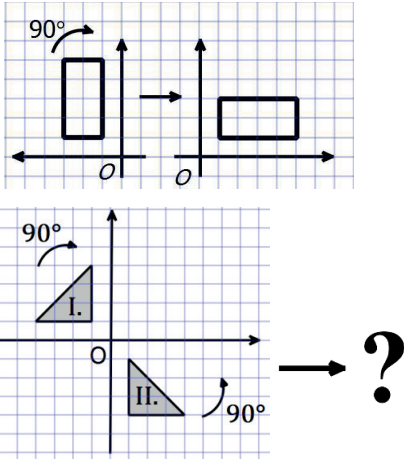

## Çözüm:

Madde Güçlüğü: 0,67

Verilen örnekte gösterilen yön ve açı ölçüsünde şekil orijin etrafında döndürülmektedir.

Benzer bir işlem verilen soru için uygulanırsa her iki şekil de orijin etrafında olmak üzere I numaralı şekil saat yönünün tersine II numaralı şekil ise saat yönünde 90 derece döndürülmelidir.

Bu işlemin sonucunda cevap B seçeneği olur.



## Genel Yetenek Testi 32. Soru:

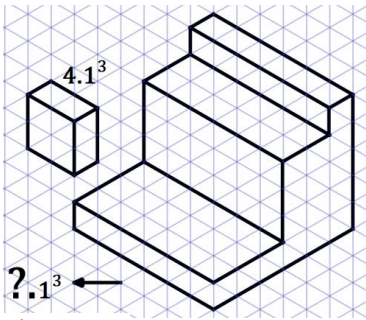

A) 96

B) 72

C) 64

D) 54

E) 27



## Çözüm:

Madde Güçlüğü: 0,53

Verilen Örnekteki şekil 4 tane birim küpün birleşmesi ile oluşturulmuş olup,  $4 \cdot 1^3$  olarak ifade edilmiştir.

Dolayısıyla birim küp sayısı çarpan olarak yazılmalıdır. Sorulan şekil, 96 adet birim küpten oluştuğundan cevap  $96 \cdot 1^3$  olmalıdır.



## Genel Yetenek Testi 33. Soru:

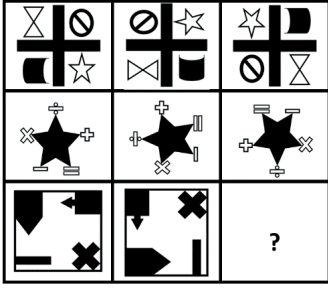

- A) B) C) D) E)



## Çözüm:

Madde Güçlüğü: 0,89

İlk iki satırda verilen şekiller soldan sağa her bir adım ilerlemede saat yönünün tersine dönmüştür.

Son şekil saat yönünün tersine 90 derece döndürülürse



Şekli oluşur.



## Genel Yetenek Testi 34. Soru:

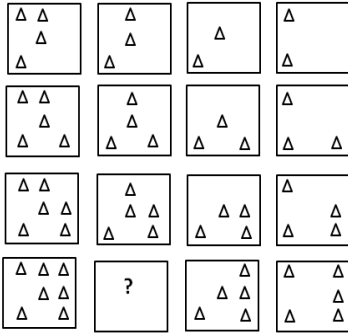

- A) B) C) D) E)



## Çözüm:

Madde Güçlüğü: 0,85

Verilen örneklerde her satırda ikinci şekle geçerken sol üstteki üçgen siliniyor.

Üçüncü şekilde ise bir yanındaki siliniyor.

Son şekilde ikinci satır ikinci sütundaki üçgen silinip ilk silinen üçgen tekrar yazılıyor.



## Genel Yetenek Testi 35. Soru:

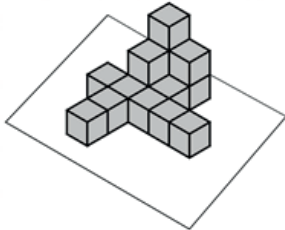

Şekildeki yapı kaç birim küpten oluşmuştur?

- A) 14  
B) 15  
C) 18  
D) 20  
E) 25



## Çözüm:

Madde Güçlüğü: 0,70

Verilen şekilde üst yüzeyi görünen 11 tane birim küp vardır.

Üst yüzeyi görünmeyen 4 tane birim küp vardır dolayısıyla şekilde toplam 15 tane birim küp vardır.



## Genel Yetenek Testi 36. Soru:

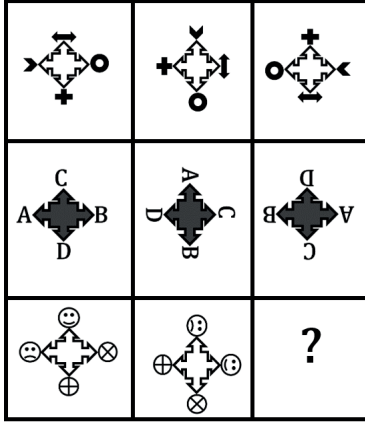

- A)
- B)
- C)
- D)
- E)



## Çözüm:

Madde Güçlüğü: 0,89

İlk iki satırda verilen örnek şekiller her bir adımda saat yönünde 90 derece dönmüşlerdir. Son satırda verilen şekil de aynı kurala göre döndürülürse C seçeneğindeki şekil oluşur.

Cevap: C

Madde Güçlüğü:



## Genel Yetenek Testi 37. Soru:

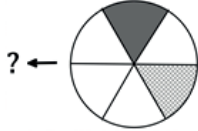

- A)
- B)
- C)
- D)
- E)



## Çözüm:

Madde Güçlüğü: 0,65

Verilen şekil saat yönünün tersine  $270^\circ$  döndürülürse koyu kısım şeklin sağında kalır ve E seçeneğindeki gibi olur.

CEVAP E



## Genel Yetenek Testi 38. Soru:

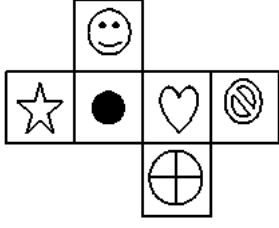

Açık hali verilen küpün kapalı hali hangisidir?

What could be the closed version of the open cube?

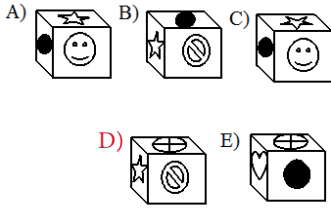
للمكعب الممغلق الشكل ي كون أن ي ممكن ماذا  
المرف توح؟

## Çözüm:

Madde Güçlüğü: 0,36

Verilen şekil kapatıldığında karşılıklı yüzlere gelecek şekiller şunlar olur.

Gülümseyen surat → dört eş parçaya ayrılmış çember

Yıldız → kalp

Daire → park yasağı sembolü

Karşılıklı yüzlerde olan şekiller beraber görünmezler.

A seçeneğinde beraber görünmemektedirler. Diğer seçeneklerde en az ikisi beraber görüldüğünden

Cevap: A olamaz zira gülümseyen surat ile dairenin konumu yanlış verilmiş.

Cevap B olamaz çünkü daire ve park yasağı sembolleri beraber görünüyor.

Cevap C olamaz, gülümseyen surat ile dairenin konumu yanlış verilmiş.

Cevap E olamaz çünkü kalp sembolü ile dörde bölünmüş çember sembollerinin konumu yanlış verilmiş.

Cevap: D



## Genel Yetenek Testi 39. Soru:

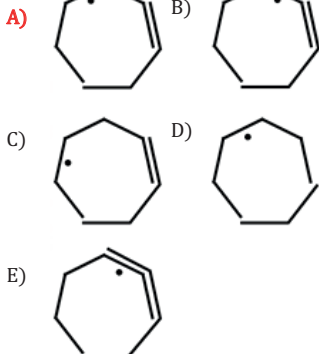
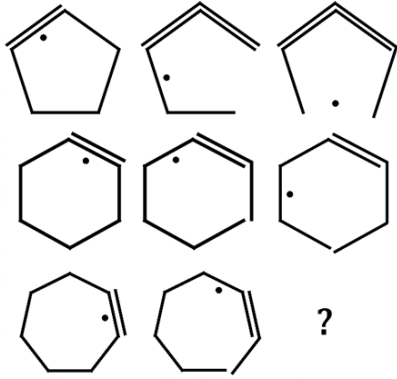

## Çözüm:

Madde Güçlüğü: 0,82

Verilen örneklerde noktanın her seferinde sola veya sağa doğru bir kenar ilerlediği görülmektedir.

Sorulan şekilde nokta sola (saat yönünün tersine) ilerlemektedir.

Dolayısıyla cevap, B, C veya E olamaz.

Verilen örneklerde her adımda iç şekilden bir kenar silinerek dıştaki doğru parçasının ucuna çizilmektedir.

Bu örüntüye göre Cevap: A



Genel Yetenek Testi 40. Soru:



Çözüm:

Madde Güçlüğü: 0,81

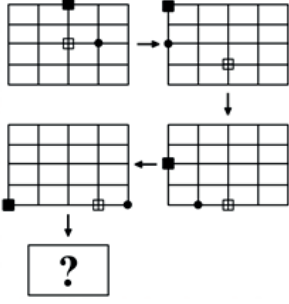

- A)
- B)
- C)
- D)
- E)

Verilen örüntüde bir şekil dış kenarlar üzerine geldiğinde şekil boyunca saat yönünün tersine hareket ettiği görülmektedir. Ayrıca her bir şekil her bir adımda eşit uzunlukta ötelenmektedir.

İçi dolu kare her adımda iki birim

İçi boş kare her adımda bir birim

Daire ise her adımda üç birim ilerlemektedir.

Dolayısıyla

Cevap: D olur.

ü:

Soru Çözümleri Bölüm Sonu

Madde Güçlüğü:





# GAÜNYÖS

GAZİANTEP ÜNİVERSİTESİ YABANCI UYRUKLU ÖĞRENCİ SINAVI

# 2020



## Yurt Dışı Sınav Merkezleri

1. Afganistan
2. Almanya
3. Arnavutluk
4. Azerbaycan
5. Belçika
6. Bosna Hersek
7. Bulgaristan
8. Cezayir
9. Çad
10. Endonezya
11. Fas
12. Filistin
13. Fransa
14. Gine
15. Gürcistan
16. Hollanda
17. Irak
18. İran
19. Kamerun
20. Kazakistan
21. Kenya
22. Kırgızistan
23. Kosova
24. Lübnan
25. Madagaskar
26. Makendonya
27. Malezya
28. Mısır
29. Nijerya
30. Özbekistan
31. Pakistan
32. Romanya
33. Senegal
34. Somali
35. Sudan
36. Suriye
37. Suudi Arabistan
38. Tacikistan
39. Tunus
40. Türkmenistan
41. Ürdün
42. Yemen

## Yurt İçi Sınav Merkezleri

1. Adana
2. Adıyaman
3. Ankara
4. Antalya
5. Bursa
6. Diyarbakır
7. Edirne
8. Erzurum
9. Gaziantep
10. Hatay
11. İstanbul
12. İzmir
13. Kahramanmaraş
14. Kayseri
15. Kilis
16. Kocaeli
17. Konya
18. Malatya
19. Mardin
20. Mersin
21. Osmaniye
22. Şanlıurfa
23. Van

GAÜNYÖS 2020'nin yukarıdaki 42 ülkede ve yurt içinde 23 merkezde 04.04.2020 tarihinde gerçekleştirilmesi planlanmaktadır.